



HÜTER **ПАСПОРТ**

**Механическая
газонокосилка**

Серия HLM

HLM-400

WWW.HUTER.SU

УВАЖАЕМЫЙ ПОКУПАТЕЛЬ!

Благодарим Вас за то, что приобрели газонокосилку торговой марки «Hüter». Продукция «Hüter» отличается надежностью и высоким качеством исполнения.

При покупке изделия в розничной торговой сети требуйте проверки его работоспособности и комплектности, а также штампа торгующей организации и даты продажи в гарантийном талоне.

СОДЕРЖАНИЕ

1. ОБЩИЕ СВЕДЕНИЯ.....	5
2. ПРАВИЛА БЕЗОПАСНОСТИ	5
3. КОМПЛЕКТАЦИЯ.....	8
4. ОБЩИЙ ВИД УСТРОЙСТВА	9
5. ТЕХНИЧЕСКИЕ ХАРАКТЕРИСТИКИ.....	9
6. ПОДГОТОВКА ГАЗОНОКОСИЛКИ К РАБОТЕ И ПОРЯДОК ЭКСПЛУАТАЦИИ	10
6.1 СБОРКА	10
6.2 РЕГУЛИРОВКА ВЫСОТЫ СРЕЗА.....	12
6.3 РЕГУЛИРОВКА ПОЛОЖЕНИЯ РЕЖУЩЕЙ ПЛАНКИ НА ЛЕЗВИЯХ ...	13
6.4 ЭКСПЛУАТАЦИЯ	14
7. ТЕХНИЧЕСКОЕ ОБСЛУЖИВАНИЕ	15
8. ВОЗМОЖНЫЕ НЕИСПРАВНОСТИ И СПОСОБЫ ИХ УСТРАНЕНИЯ	17
9. УХОД И ХРАНЕНИЕ	17
10. ГАРАНТИЙНЫЕ ОБЯЗАТЕЛЬСТВА	18
11. ГАРАНТИЙНЫЙ ТАЛОН.....	20
12. СЕРВИСНЫЕ ЦЕНТРЫ.....	21

1. ОБЩИЕ СВЕДЕНИЯ

Данный паспорт технического устройства содержит важную информацию о правилах безопасности, правильной эксплуатации, сборки и обслуживания.

Внимание!

Перед использованием данного устройства обязательно изучите содержание паспорта.

Представленная документация содержит минимально необходимые сведения для безопасного использования технического устройства. Производитель оставляет за собой право вносить изменения во внешний вид и конструкцию устройства, не ухудшающих качество устройства, без предварительного уведомления. Внешний вид устройства может отличаться от приведенного на рисунке. Изменение внешнего вида не влияет на функциональные и технические характеристики устройства и не требует внесения изменений в паспорт.

Правила реализации продукта определяются предприятиями розничной торговли в соответствии с требованиями действующего законодательства.

Внимание!

При несоблюдении правил безопасности и условий/требований эксплуатации, изложенных в настоящем паспорте, фирма-производитель снимает с себя ответственность за несчастные случаи и повреждения, нанесенные людям, а также за ущерб оборудованию и помещениям.

Механическая газонокосилка Huter имеет бытовое назначение. Она предназначена для кошения газонов на дачных или приусадебных участках, с соблюдением всех требований инструкции по эксплуатации изделия.

2. ПРАВИЛА БЕЗОПАСНОСТИ

Внимание!

Прочтите перед началом использования устройства

Механическая газонокосилка, является оборудованием повышенной опасности. Будьте внимательны и соблюдайте правила безопасной.

Внимание!

Не допускается работа при любых неисправностях устройства! Остановите устройство перед проведением любых регулировок, технического обслуживания, или при хранении.

1. Храните изделие в местах, недоступных для детей.
2. Газонокосилка должна использоваться для скоса только натуральной травы. Никогда не используйте газонокосилку в других целях.
3. К работе с газонокосилкой не допускаются лица, не достигшие 18 лет.
4. Данное устройство не предназначено для использования лицами с ограниченными физическими, сенсорными или умственными способностями, не имеющих необходимого опыта и знаний, а также лицами, не ознакомленными с руководством по эксплуатации устройства.
5. Данное изделие имеет функциональную острую кромку, которая при неправильном использовании может привести к травмам.
6. При работе не допускайте присутствие в рабочей зоне детей, посторонних лиц и животных. Безопасная рабочая зона должна быть не менее 15 метров.
7. Дети должны находиться под присмотром для недопущения игр с прибором.
8. ЗАПРЕЩАЕТСЯ работать с газонокосилкой в утомленном или болезненном состоянии, а также в состоянии алкогольного или наркотического опьянения.
9. Не рекомендуется работать с газонокосилкой после употребления лекарственных средств, которые ухудшают реакцию и координацию движений.
10. Перед использованием газонокосилки внимательно изучите руководство по эксплуатации. При передаче устройства в третьи руки прилагайте к нему данное руководство.
11. Оператор или пользователь несет ответственность за несчастные случаи или риск по отношению к другим людям или их собственности.
12. При работе с газонокосилкой используйте средства защиты (очки, перчатки, прочную обувь, длинные брюки, плотную одежду). Избегайте ношения одежды свободного покроя или со свисающими шнурками или завязками.
13. Перед использованием газонокосилки и после любого удара проверьте, нет ли признаков износа или повреждений, и при необходимости произведите ремонт перед повторным запуском и эксплуатацией устройства.
14. Запрещено использование в тёмное время суток или при недостаточном освещении.
15. Запрещено использовать в дождливую погоду и на мокрой траве.
16. Используйте газонокосилку на ровной поверхности. Не косите на слишком крутых склонах. Надевайте нескользящую обувь.
17. Необходимо соблюдать особую осторожность при работе на склонах, косить следует поперёк склона, никогда вверх или вниз. Ходите, а не бегайте. Во время работы не тяните изделие на себя и не двигайтесь назад. Соблюдайте особую осторожность при смене направления движения на склонах.

18. Всегда следите за правильным расположением устройства на склонах, чтобы избежать потери контроля над управлением и опрокидывания.

19. Запрещено работать изделием с поврежденными защитными кожухами и без защитных приспособлений, таких как отражатель или сборник травы.

20. Используйте газонокосилку только на ровной поверхности. Не допускается работа газонокосилки на грунте, содержащем твердые включения (камни, щебень, палки и т.п.) это может привести к повреждению режущей части лезвия. В данном случае в гарантийном ремонте будет отказано.

21. Обе руки должны быть всегда в рабочем положении на рукоятке управления косилкой перед возвращением ее обратно к земле, а ноги должны стоять подальше от корпуса (от ножей).

22. Никогда не наклоняйте газонокосилку, не пытайтесь убрать, поправить какие-то предметы под устройством — это может привести к серьезным травмам!

**Внимание!**

При ударе о камень или иной предмет остановитесь и проверьте состояние лезвий. Не используйте для работы устройство с затупленными лезвиями.

23. Все мероприятия по перемещению, чистке и обслуживанию газонокосилки производятся при полной остановке вращения лезвий.

24. Убедитесь, что лезвие (лезвия) не вращаются, если изделие необходимо наклонять для транспортировки при пересечении поверхностей, отличных от травы, а также при транспортировке изделия к месту использования и обратно.

25. После остановки косилки ножи могут вращаться еще несколько секунд. Никогда не пытайтесь остановить ножи рукой.

26. Снимайте травосборник только после полной остановки ножа.

27. Очищайте газонокосилку от остатков скошенной травы или грязи сразу после окончания работы.

28. Не используйте химические, щелочные, абразивные или другие агрессивные моющие или дезинфицирующие средства для очистки устройства, поскольку они могут нанести вред его поверхности. Протирайте изделие сухой тканью. В труднодоступных местах используйте щетку.

29. Держите руки и ноги подальше от лезвия, особенно во время работы косилки.

30. Используйте газонокосилку только так, как описано в инструкциях и только для целей, для которых она предназначена.

31. Всегда надо быть уверенным в том, что изделие находится в исправном состоянии. Перед использованием Вашей газонокосилки визуально убедитесь в том, что лезвия, крепящие их гайки и вся режущая

сборка не изношены и не имеют повреждений. Поврежденные лезвия и изношенные гайки являются главной опасностью и должны быть заменены.

32. Не начинайте работать, не подготовив рабочую зону. Убедитесь, что на газоне нет палок, камней, проволоки и другого мусора, который может попасть под лезвия.

33. Помните, что самостоятельное внесение изменений в конструкцию газонокосилки, может явиться причиной несчастного случая или повреждения устройства.

34. Ремонт устройства должен осуществляться только в уполномоченном сервисном центре.

35. Все работы по техническому обслуживанию выполняются в защитных перчатках.

36. Соблюдайте периодичность технических осмотров и обслуживания изделия, описанных в настоящем Руководстве.

37. При ремонте допускается использование только оригинальных запасных частей.

3. КОМПЛЕКТАЦИЯ

1	Верхняя ручка	1 шт.
2	Стойки для ручек	2 шт.
3	Нижняя ручка	2 шт.
4	Колеса	2 шт.
5	Корпус косилки	1 шт.
6	Задний ролик	1 шт.
7	Травосборник	1 шт.
8	Болт М6х30 мм	4 шт.
9	Болт М6х25 мм	4 шт.
10	Гайка М6	8 шт.
11	Ремень	1 шт.

Таблица 1. Комплектация

4. ОБЩИЙ ВИД УСТРОЙСТВА



Рис. 1. Общий вид устройства

1. Верхняя ручка
2. Стойки для ручек
3. Нижняя ручка
4. Колеса
5. Защитный кожух ножа
6. Травосборник
7. Задний ролик
8. Ручки регулировки высоты
9. Гайки регулировки режущей кромки

5. ТЕХНИЧЕСКИЕ ХАРАКТЕРИСТИКИ

Серия НЛМ / Модель	НЛМ-400
Ширина среза, мм	400
Объем травосборника, л	18
Высота среза, мм	15-40
Вес, кг	6,4

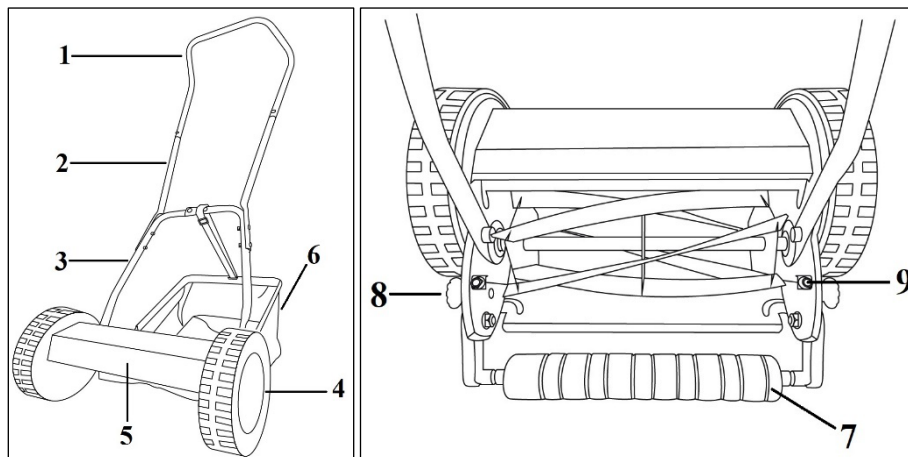
Таблица 2. Технические характеристики

Изготовитель оставляет за собой право вносить изменения в конструкцию газонокосилки без предварительного уведомления с целью улучшения её потребительских качеств.

6. ПОДГОТОВКА ГАЗОНОКОСИЛКИ К РАБОТЕ И ПОРЯДОК ЭКСПЛУАТАЦИИ

6.1 СБОРКА

Сборка и установка рукоятки

Соедините верхнюю ручку с двумя стойками для ручек (см. пункт 4) при помощи комплекта гаек и болтов. Убедитесь, что стойки после установки выгибаются наружу.



Рис. 2. Сборка верхней части рукоятки



Рис. 3. Рукоятка верхняя

Соедините две детали нижней ручки между собой комплектом гаек и болтов. Соедините верхнюю и нижнюю часть рукоятки комплектами гаек и болтов.

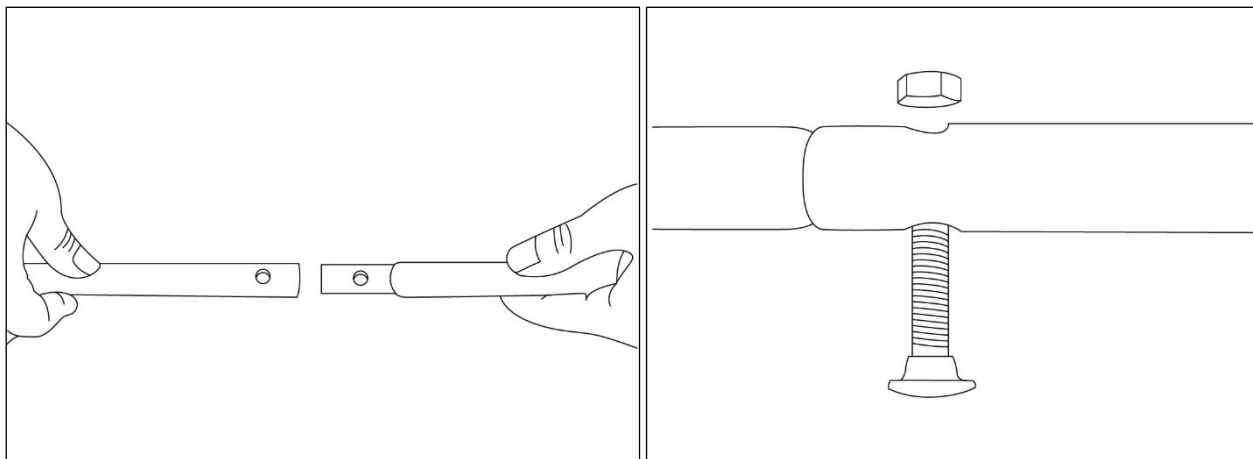

Рис. 4. Сборка рукоятки

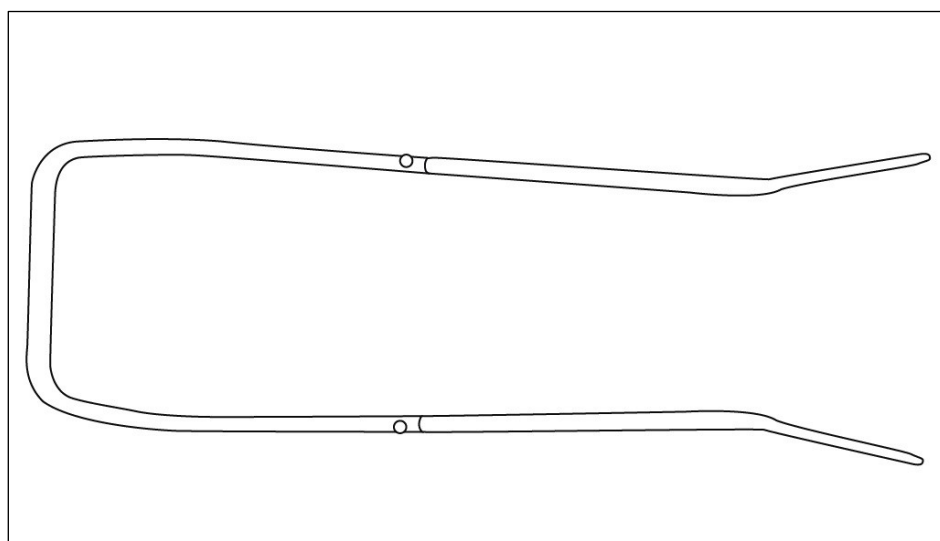
Рукоятка полностью собрана и готова к установке на корпус косилки. Чтобы прикрепить рукоятку к косилочной головке, найдите два металлических выступа, расположенных перед ручками регулировки режущей кромки. Чтобы прикрепить ручку, вставьте одно из больших отверстий в кронштейне ручки поверх выступа, затем повторите тот же процесс с другой стороны. Возможно, потребуется с некоторым усилием сжать два кронштейна вместе, чтобы оставить место для установки второго кронштейна поверх оставшегося металлического выступа.

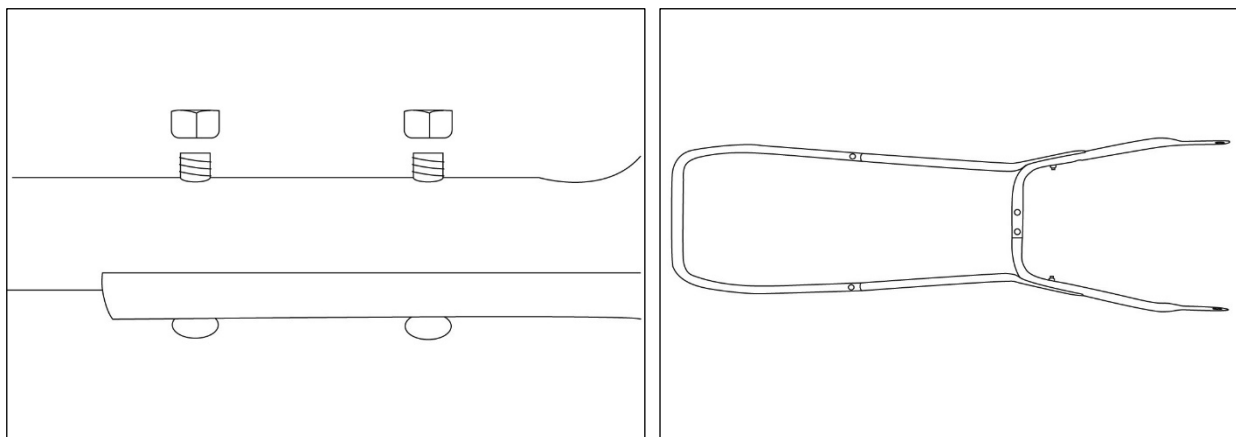

Рис. 5. Установка рукоятки к головке травосборника

Сборка и установка травосборника

Найдите крепежные отверстия травосборника и закрепите его на крючках в задней части головки газонокосилки.

Убедитесь, что травосборник надежно закреплен на головке газонокосилки.

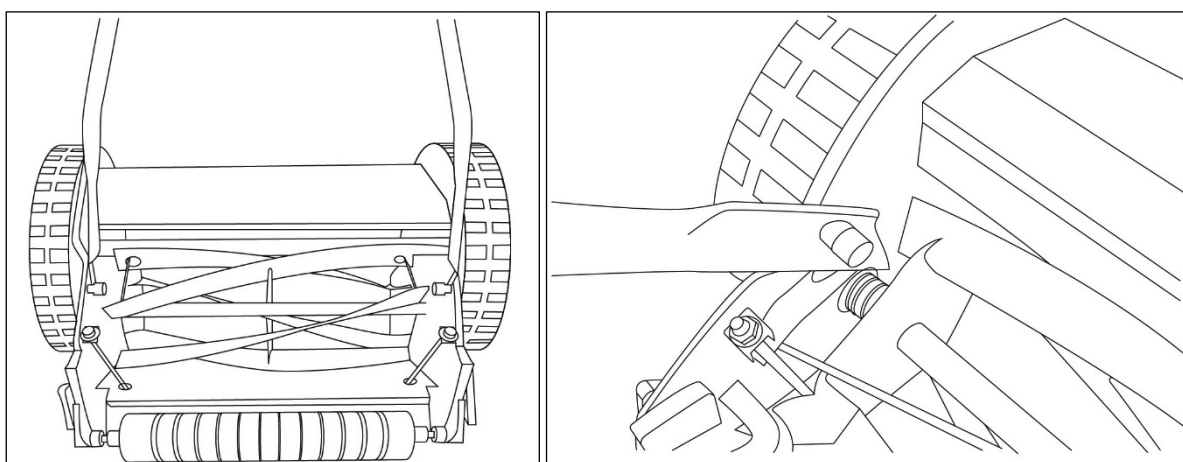

Рис. 6. Установка травосборника

Закрепите травосборник ремнем, чтобы он удерживался на нижней ручке.

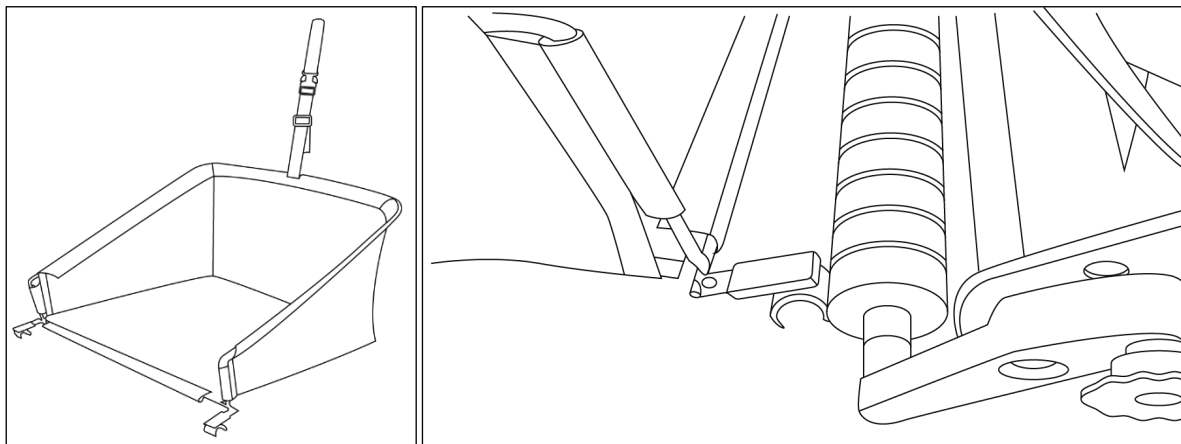

Рис. 7. Установка ремня на травосборник

6.2 РЕГУЛИРОВКА ВЫСОТЫ СРЕЗА

Изменение высоты скашивания осуществляется быстро, просто и не требует инструментов. Просто потяните за ручки регулировки высоты с каждой стороны заднего ролика. Это позволяет катушку перемещаться вверх или вниз, чтобы установить режущую планку на различном уровне высоты. Убедитесь, что высота с обеих сторон одинакова.

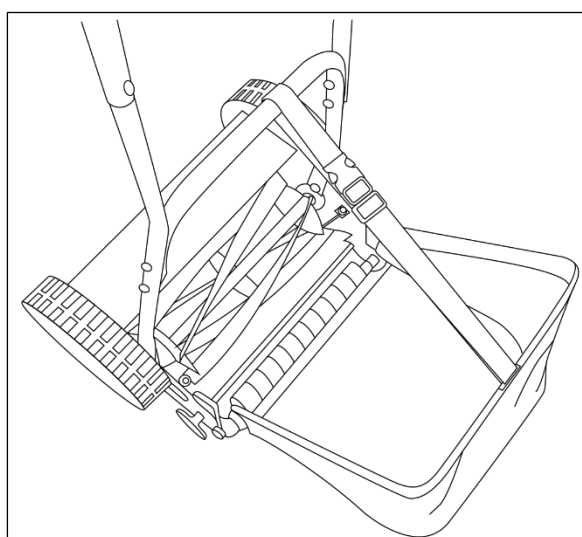

Рис. 8. Ручка регулировка высоты среза

6.3 РЕГУЛИРОВКА ПОЛОЖЕНИЯ РЕЖУЩЕЙ ПЛАНКИ НА ЛЕЗВИЯХ

Режущая планка не должна располагаться слишком близко к лезвиям, насколько это возможно, они должны слегка соприкасаться, издавая тихий звук (как при открывании и закрывании ножниц) при вращении лезвий вручную, следите за тем, чтобы планка не препятствовала вращению лезвий. Чтобы поднять или опустить режущую планку, ослабьте или затяните регулировочные ручки на концах режущей планки.

Чтобы ослабить лезвия или отодвинуть их подальше от режущей пластины, ослабьте гайки режущей пластины с каждой стороны одинаково, повернув их против часовой стрелки.

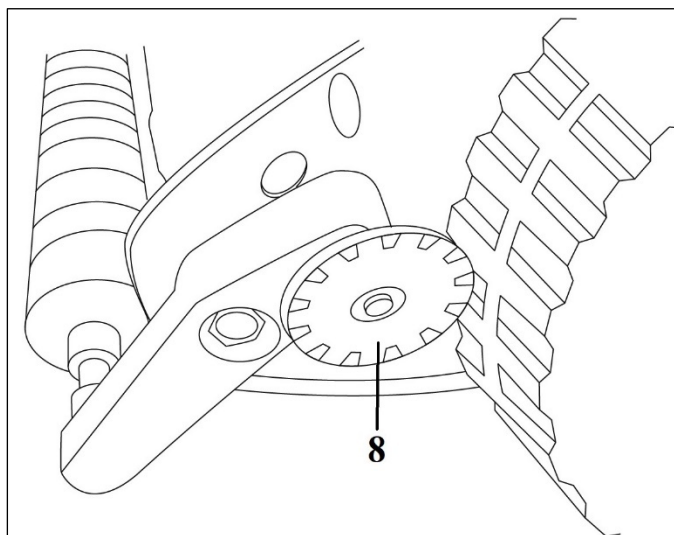
Чтобы подтянуть ножи или приблизить их к режущей планке, затяните гайки обеих режущих планок, поворачивая их по часовой стрелке.



Рис. 9. Гайка режущей планки

Если косилка режет только с одной стороны, режущая планка может находиться не на одной линии с катушкой ножей. Поэтому затяните ту сторону косилки, которая не режет, чтобы выровнять ее положение.

Если косилку трудно толкать, а лезвия едва поворачиваются, возможно, режущая планка слишком плотно прилегает к ножевому барабану.

Если катушка с ножами вращается свободно и не соприкасается с режущей планкой, или газонокосилка плохо подрезает траву, возможно, режущая планка слишком слабо прилегает к катушке с ножами.

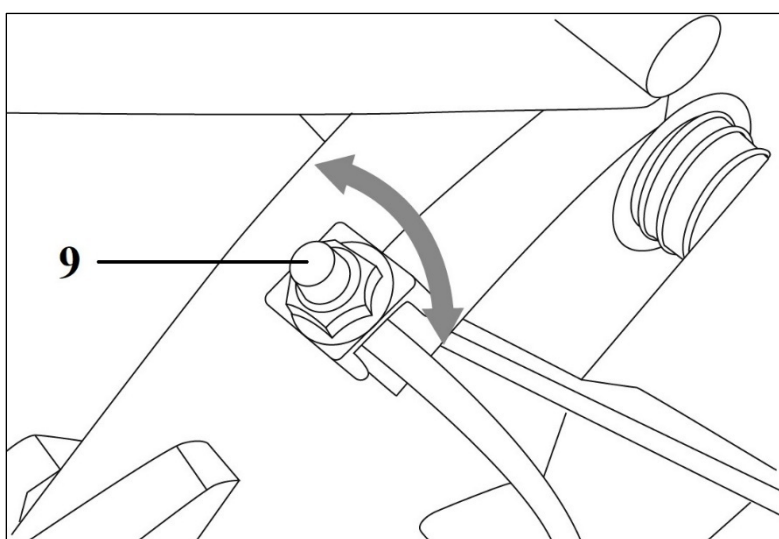
Регулируя ручки лезвия, вы можете регулировать зазор между лезвием и защитным кожухом.



Рис. 10. Расположение режущей гайки

6.4 ЭКСПЛУАТАЦИЯ

Ручная газонокосилка предназначена для стрижки травы длиной приблизительно 10 см. Для газона надлежащем состоянии необходимо регулярно подстригать его до установленной высоты. При стрижке газона в начале сезона (а также при стрижке нового газона) рекомендуется установить высоту стрижки повыше, а затем постепенно уменьшать ее.

Всегда производите скашивание на склонах вдоль рельефа, не передвигайтесь вверх/вниз.

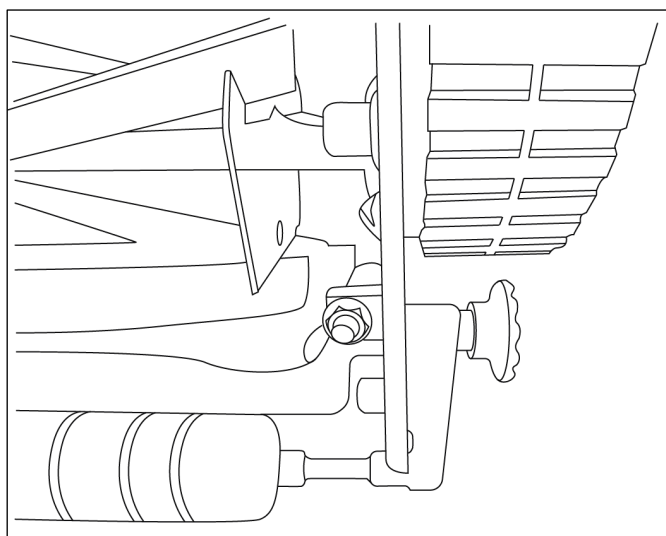
Двигайтесь в хорошем, устойчивом темпе. При использовании механической газонокосилки вращение колес приводит к вращению барабана с лезвиями. При слишком медленном движении газонокосилка будет буксовать. Чем быстрее вращаются колеса, тем быстрее вращается барабан с лезвиями. Поэтому наилучшие результаты будут достигнуты при передвижении в удобном для вас темпе быстрой ходьбы.

Ряды внахлест. При стрижке газона слегка перекрывайте уже скошенный ряд. Это уменьшит усилие, необходимое для перемещения газонокосилки, поскольку за один раз будет скошено меньше травы. Перекрывающиеся ряды также обеспечат аккуратный срез за счет

удаления травы, которая, возможно, была пропущена в предыдущем ряду.



Рис. 11. Схемакошения

Следите за тем, чтобы трава не становилась слишком высокой.

Когда трава становится слишком высокой, ручными газонокосилками труднее управлять, поэтому рекомендуется косить ее еженедельно, либо ежедневно.

Механическая газонокосилка не скашивает высокие сорняки.

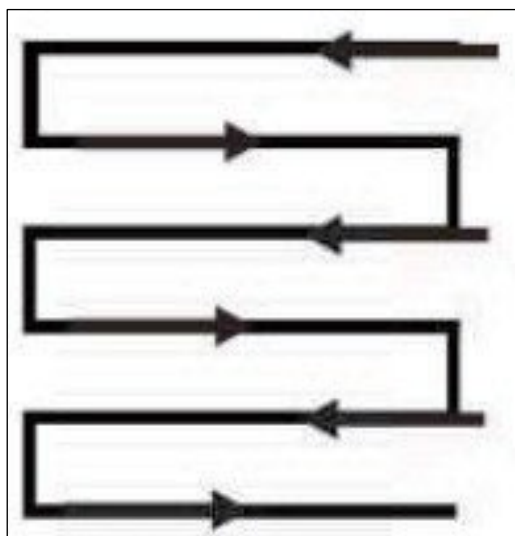
Механическая газонокосилка, как правило, не справляется с высокими сорняками. Это относится к высоким сорнякам высотой более 15 см, а также к таким растениям, как одуванчики.



Внимание!

После остановки косилки ножи могут вращаться еще несколько секунд. Никогда не пытайтесь остановить ножи рукой.

Если газон, который планируется подстричь, сильно засорен сорняками, то механическая газонокосилка не сможет обработать газон. В таком случае используйте более специализированные бензиновые или электрические модели косилок Huter.

7. ТЕХНИЧЕСКОЕ ОБСЛУЖИВАНИЕ

1. Перед использованием проверяйте, чтобы конструкция была устойчива и все крепежи были надёжно закреплены.

2. Меняйте изношенные или поврежденные детали в целях безопасности.

3. Если ручная газонокосилка работает с перебоями, это может быть вызвано чрезмерным застреванием травы. В этом случае вручную перемещайте лезвия вперед и назад, чтобы удалить застрявшую траву.

4. Всегда поддерживайте чистоту устройства и удаляйте мусор из травосборника и головки газонокосилки после каждого использования и перед хранением. Регулярная и правильная чистка поможет обеспечить безопасное использование и продлить срок службы устройства.

5. После работы очистите травосборник водой с мягким мылом. Перед хранением дайте травосборнику тщательно просохнуть, чтобы избежать появления плесени.

6. Протирайте изделие сухой тканью. В труднодоступных местах используйте щетку.

7. Периодически смазывайте ось и колёса.

8. Перед работой очищайте рабочее пространство от посторонних предметов, мусора, камней.

Заточка лезвия

1. Установите ручную газонокосилку так, чтобы катушка с лезвиями могла вращаться, поворачивая колеса.

2. Проверьте лезвия на наличие зазубрин и заусенцев. Если обнаружены какие-либо повреждения, их обычно можно устранить, приложив напильник плашмя к лезвию и отодвинув его от края.

3. Осмотрите режущую планку. Она должна как раз соприкасаться с лезвиями по всей длине. (Чтобы убедиться, что режущая планка расположена правильно, возьмитесь за колесо и поверните его вперед. Вы должны услышать шелестящий звук, когда лезвия проходят через режущую планку.)

4. Если планка не выровнена, отрегулируйте ее с помощью регулировочных ручек на концах планки.

5. Используя мягкую кисть, нанесите на лезвия тонкий ровный слой состава для шлифовки автомобильных клапанов (его можно приобрести в автомобильных магазинах).

6. Возьмитесь за круг и медленно поверните его назад, чтобы шлифовальный состав попал между лезвиями и режущей планкой, тем самым затачивая обе режущие кромки по мере их прохождения друг через друга. Следите за тем, чтобы каждое лезвие касалось планки при вращении колеса.

7. Сделайте около двенадцати оборотов, при необходимости добавляя шлифовальный состав.

8. Осмотрите края лезвия. Если они выглядят острыми, смойте весь состав с клапана мыльной водой и тщательно промойте.

9. Проверьте на остроту. Вставьте газетный лист между лезвиями и режущей планкой и поверните катушку вперед. Когда лезвия будут разрезать бумагу так же легко и аккуратно, как это сделали бы острые ножницы, задача будет выполнена.

После каждого использования чистите газонокосилку и держите ее сухой, протрите все металлические детали тонким слоем WD-40 или минерального масла.

Внимание!

Затачивайте лезвия только вручную. Тепло, выделяемое электрической шлифовальной машиной или электродрелью с закрепленным на них шлифовальным кругом, может ухудшить качество металла.

Внимание!

При работе с косилкой и режущей планкой надевайте толстые кожаные перчатки и выполняйте медленные и точные движения, чтобы избежать порезов или защемления пальцев.

8. ВОЗМОЖНЫЕ НЕИСПРАВНОСТИ И СПОСОБЫ ИХ УСТРАНЕНИЯ

Неисправность	Причина	Метод устранения
Повышенная вибрация, шум	Ослаблены винты на режущем оборудовании или корпусе косилки	Затяните болты и гайки
Газон желтеет, подстрижен не чисто	Лезвие затупилось	Заточите лезвия (настоятельно рекомендуется, чтобы заточку лезвия проводил специалист сервисной службы или специалисты с аналогичной квалификацией во избежание угрозы безопасности)
	Высота среза слишком низкая	Используйте немного большую высоту среза
	Зазор между режущим роликом и нижним лезвием слишком велик	Отрегулируйте расстояние между режущей планкой и лезвием
Прибор оставляет глубокие следы	Почва размягчена водой, газон слишком влажный	Дайте газону высохнуть, не косите, если трава влажная

Таблица 3. Возможные неисправности и способы их устранения

9. УХОД И ХРАНЕНИЕ

Если газонокосилку не планируется использовать длительное время или после окончания сезона следует:

1. Очистить газонокосилку от грязи и остатков травы.
2. Протирайте изделие сухой тканью. В труднодоступных местах используйте щетку.
3. Хранить газонокосилку следует в сухом и чистом месте.

10. ГАРАНТИЙНЫЕ ОБЯЗАТЕЛЬСТВА

1. Гарантийный срок на механическую газонокосилку устанавливается один год, либо два года, при условии регистрации на сайте. Гарантийный срок исчисляется с даты продажи устройства первому покупателю.

2. Гарантийные обязательства распространяются только на производственные неисправности (дефекты), выявленные в течение гарантийного срока.

3. Гарантия включает стоимость замены дефектных частей, восстановление таких частей или получение эквивалентных частей. Дефектной частью (изделием) считается часть устройства, в которой обнаружен заводской брак, существовавший на момент поставки (продажи) устройства первому покупателю и выявленный в гарантийный срок в процессе эксплуатации.

4. Гарантийный ремонт в течение гарантийного срока производится при условии соблюдения потребителем правил эксплуатации и технического обслуживания, хранения и транспортировки. Гарантийный ремонт не производится при нарушении требований, указанных в паспорте и нарушении гарантийной пломбы (наклейки).

5. Потребитель в случае выявления недостатков устройства обязан известить об этом Продавца или Производителя в течение 10 дней с момента выявления недостатка устройства. В случае несвоевременного извещения о выявленных неисправностях, продавец, изготовитель или уполномоченная организация вправе отказать полностью или частично от удовлетворения предъявляемых претензий (ст.483 ГК РФ).

6. Устройство, сдаваемое для гарантийного обслуживания/ ремонта, должно быть в чистом и собранном виде и в полной комплектации. В случае если устройство для гарантийного ремонта предоставляется грязным и/или в разобранном виде и/или не укомплектованным, продавец/изготовитель вправе отказать в проведении гарантийного ремонта.

7. Гарантийный ремонт производится при наличии в гарантийном талоне печати продавца, даты продажи и подписи продавца.

8. При отсутствии печати фирмы-продавца, даты продажи или подписи продавца гарантийный срок исчисляется с даты изготовления.

9. Гарантийный ремонт не производится при самостоятельном вскрытии (попытке вскрытия) или ремонте изделия вне гарантийной мастерской.

Гарантийные обязательства не распространяются:

- на устройство без серийного номера, а также с удалённым, стёртым, нечитаемым и изменённым серийным номером;
- на лакокрасочное покрытие, ремни, смазки, лезвия и крепления;
- на устройство, которое в течение гарантийного срока полностью выработало свой ресурс (коммерческая эксплуатация устройства, предназначенного для бытового использования);

- в случае неисправностей, вызванных использованием некачественных запчастей и принадлежностей;
- в случае внесения изменений в конструкцию устройства;
- в случае использования устройства не по назначению, указанному в паспорте;
- в случае неисправностей, вызванных несоблюдением требований по работе, техническому обслуживанию и хранению устройства, изложенных в настоящем паспорте;
- в случае наличия механических повреждений корпуса устройства (сколов, трещин и т.п.) и механическом повреждении колес и колесной оси;
- на повреждения, вызванные воздействием агрессивных сред, загрязнением, попаданием инородных предметов внутрь изделия;
- в случае температурных и механических повреждений корпуса;
- на чистку и периодическое техническое обслуживание;
- на устройства с повреждениями или неисправностями, возникшими в результате естественного износа узлов и деталей, вызванного интенсивной эксплуатацией;
- на устройства с сильным загрязнением, как внешнем, так и внутреннем, ржавчине (выявляются при диагностике в сервисном центре).

Данный документ не ограничивает определенные законом права потребителя, но дополняет и уточняет оговоренные законом обязательства, предполагающие соглашения сторон.

Дорогой покупатель!

Мы выражаем Вам огромную признательность за Ваш выбор. Мы сделали все возможное, чтобы данное изделие удовлетворяло Вашим запросам, а качество соответствовало лучшим мировым стандартам.

Компания производитель устанавливает официальный срок службы на газонокосилку 5 лет, при условии соблюдения правил эксплуатации.

11. ГАРАНТИЙНЫЙ ТАЛОН

Механическая газонокосилка "Huter" _____

зав № _____

модель _____

Дата продажи _____

Наименование и адрес торговой
организации _____

М.П.

С правилами эксплуатации и условиями гарантии ознакомлен. Продукция получена в полной комплектации. Претензий к внешнему виду не имею.

ФИО и подпись покупателя

ГАРАНТИЙНЫЙ ТАЛОН
Описание дефекта, № прибора

М.П.

ГАРАНТИЙНЫЙ ТАЛОН
Описание дефекта, № прибора

М.П.

ГАРАНТИЙНЫЙ ТАЛОН
Описание дефекта, № прибора

М.П.

12. СЕРВИСНЫЕ ЦЕНТРЫ

- **Абакан**, Квартал Молодежный 12а к1, тел.: +7 908 326-30-10.
- **Армавир**, ул. Мичурина, д. 6, тел.: +7 (861) 376-38-46, +7 (962) 855-40-18.
- **Архангельск**, Окружное шоссе, д.9, тел.: +7 (952) 301-25-26.
- **Астрахань**, ул. Рыбинская, д.11, тел.: 8 (8512) 99-47-76.
- **Барнаул**, Южный проезд, 14 лит 6, тел: +7 (3852) 25-13-10.
- **Белгород**, ул. Константина Заслонова, д. 92к5, тел: +7 (472) 240-29-13.
- **Благовещенск**, ул. Промышленная 5А, тел.: +7 (914) 601-07-00; +7 (416) 231-98-68.
- **Братск**, ул.Коммунальная, здание 17, строение 2, тел: +7 (914) 939-23-72.
- **Брянск**, Московский проспект, 138Бс1, тел: +7 (4832) 59-06-44.
- **Великий Новгород**, ул. 3-я Сенная, д.2А, тел: +7 (964) 694-40-34.
- **Владивосток**, Днепровская улица, 102Ас2, тел: +7 (904) 624-03-29, +7 (423) 249-26-72.
- **Владимир**, ул. Казарменная, 2, тел.: +7 (492) 249-43-32.
- **Волгоград**, пр-т Волжский, 4к, тел.: +7 (844) 278-01-68 (доб. 2 - сервис).
- **Воронеж**, проспект Труда, д. 48Ф, тел.: +7 (473) 204-53-29.
- **Екатеринбург**, ул. Селькоровская, 114в, тел.: +7 (343) 384-57-25, +7 (965) 509-78-08.
- **Иваново**, ул. Наговицыной-Икрянистовой, д.6., тел +7 (493) 277-41-11.
- **Ижевск**, улица Пойма, 22литВ, тел.: +7 (3412) 91-87-10, +7 (341) 257-60-21.
- **Иркутск**, ул.Тракторная, д.28А/2, СКЦ Байкалит, складское помещение №5 тел: +7 (908) 660-41-57 (сервис), +7 (395) 270-71-62.
- **Йошкар-Ола**, ул. Дружбы, д. 111, тел. +7 (836) 249-72-32.
- **Казань**, ул. Габдуллы Тукая, д. 125., тел.: +7 (843) 206-03-65.
- **Калининград**, ул. Ялтинская, д. 129, тел: +7 (401) 276-36-09.
- **Калуга**, Дальняя улица, 17А, тел: +7 (965) 709-98-96, +7 (484) 292-23-76.
- **Кемерово**, ул. Радищева, д. 2/2 к4 вход Б1, тел: +7 (905) 907-38-69, +7 (384) 265-02-69.
- **Киров**, ул. Калинина, д. 38, тел.: +7 (833) 221-42-71, 21-71-41.
- **Кострома**, ул. Костромская, д.111, тел: 8 (4942) 46-73-76; 8 (4942) 46-18-59.
- **Краснодар**, ул. Алуштинская, 11, тел: +7 (989) 198-54-35; +7 (861) 203-46-92.
- **Красноярск**, ул. Калинина 68г, тел: 8(391)204-62-88.
- **Курган**, ул. Омская, д.171Б, тел: +7 (352) 263-09-25, 63-09-24.
- **Курск**, ул. Энгельса, д. 30. Тел.: +7 (471) 236-04-46, +7(906)692-64-46.
- **Липецк**, Ангарская улица, вл26, тел: +7 (474) 252-26-97, +7 (903) 028-97-96.
- **Магнитогорск**, ул .Вокзальная 1, строение 3 тел.: +7 (919) 342-82-12.
- **Москва**, Каширский проезд, 23с7, тел для заказа пропуска: +7 (495) 118-96-42 (за час до прибытия)).
- **Москва**, Павловская улица, 27с3, эт. 1, комн. 5, тел.: +7 (495) 215-25-73.
- **Московская область**, деревня Новая Купавна дом 9, тел.: +7 (495) 108-64-86 (доб. 2), +7 (968) 772-81-36.
- **Московская область**, г. Долгопрудный, мк-н Павельцево, Новое ш, д. 31, литер "С", тел.: +7 (495) 968-85-70.
- **Московская область**, Ленинский городской округ, рп. Горки Ленинские, СНТ Вятичи, д. 185. Тел.: +7 (495) 646-41-41.
- **Мурманск**, ул. Промышленная, 19, офис 406, тел.: 8 (8152) 65 61 90.
- **Набережные Челны**, ул.Магистральная, д.3А, тел.: +7 (855) 220-57-43.
- **Нижний Новгород**, Ларина 18 А, тел: +7 (831) 429-05-65 (доб. 2).
- **Нижний Тагил**, ул. Индустриальная 37, тел.: +7 (343) 596-37-60.
- **Новокузнецк**, ул. Производственная, 19/1, тел.: +7 (960) 931-71-41. +7 (384) 320-49-31.
- **Новороссийск**, Краснодарский край., г. Новороссийск, ул. Осовавиахима, д. 212, тел.: +7 (861) 730-94-54.
- **Новосибирск**, 1-е Мочищенское шоссе 1/4, тел.: 8 (383) 373-27-96.
- **Омск**, ул. Космический проспект, 109 стр.1 дверь 20, 2 этаж, тел: +7 (3812) 38-18-62 (сервисный центр), +7 (3812) 21-46-38 (отдел продаж).
- **Оренбург**, улица Базовая, 17 А, тел: +7 (353) 248-64-90.
- **Орёл**, пер. Силикатный, д.1, тел: +7 (486) 244-58-19.
- **Орск**, Орское шоссе, 6, тел: +7 (353) 237-62-89 (ориентир для поиска - Фуд Сервис Орск (51.239211, 58.485791)).
- **Пенза**, ул. Бумажников 17, тел: +7 (841) 222-46-79.
- **Пермь**, ул. Сергея Данщина, д. 6а, корпус 1, тел.: +7 (342) 205-85-29.
- **Петрозаводск**, район Северная Промзона, ул. Заводская, д. 10 А, тел.: +7 (812) 309-87-08, +7 (921) 222-67-80.
- **Пятигорск**, Черкесское шоссе д.1, тел.: +7 (968) 279-27-91, +7 (865) 220-58-50 (доб. 2).
- **Ростовская область**, х. Ленинанкан, ул. Севастопольская, д.44, тел.: +7 (938) 100-20-83.

- **Рязань**, пр-д Яблочкова, д. 8Г, тел.: +7 (491) 246-65-58.
- **Самара**, Советский р-н, ул. Заводское шоссе, д. 15А, литер "А", тел.: +7 (846) 206-05-52.
- **Санкт-Петербург**, Ириновский проспект дом 14, корпус 3, тел.: +7(812) 309-92-75.
- **Саранск**, ул. Пролетарская, д.130А, база Комбината "Сура", тел.: +7 (834) 222-36-37.
- **Саратов**, ул. Пензенская, д. 2, тел: +7 (845) 249-11-79.
- **Симферопольский район, село Перово**, улица Хачирашвили, 56, тел.: +7 (978) 091-19-58, +7 (3652) 66-97-48.
- **Смоленск**, Краснинское шоссе, дом 376, стр. 2, тел.: +7 (481) 229-46-99.
- **Сочи**, ул. Транспортная, д. 28, тел: +7 (862) 226-57-45.
- **Ставропольский край, Михайловск**, улица Ленина, 162А, тел.: +7 (865) 220-65-62.
- **Стерлитамак**, ул. Кочетова 43А, тел.: +7 (347) 229-44-10.
- **Сургут**, ул. Базовая, д. 5, тел.: +7 (346) 275-82-31 (доб. 1 - офис, доб. 2 - сервис).
- **Тамбов**, ул. Волжская, д. 69, с7, тел.: 8 (4752) 50-37-96, +7 (964) 130-85-73.
- **Тверь**, ул. Коняевская, д.12, стр.1, тел.: +7 (482) 263-31-71, +7 (920) 185-48-77.
- **Тольятти**, ул. Коммунальная, д. 23, стр. 1, тел.: +7 (848) 265-12-05, +7 (964) 973-04-29.
- **Томск**, пр-т Фрунзе 119/5 ст1, тел.: +7 (952) 801-05-17.
- **Тула**, Ханинский проезд, д. 25/3, тел.: +7 (487) 274-02-53.
- **Тюмень**, Старый Тобольский тракт, 5-й километр, 1Ас3, тел.: +7 (345) 266-28-91.
- **Улан-Удэ**, ул. 502 км, д. 160в, тел.: +7 (301) 220-42-87.
- **Ульяновск**, Московское шоссе, 14, тел.: +7 (842) 227-06-30.
- **Уфа**, ул. Ульяновых, д. 65, корпус 7, литер "2Б", тел.: +7 (347) 214-53-59.
- **Хабаровск**, ул. Суворова, 80Н, тел.: +7 (421) 293-44-68.
- **Чебоксары**, Вурнарское шоссе, 11, тел.: +7 (8352) 35-53-83, +7-962-321-41-75.
- **Челябинск**, ул. Морская, д. 6/3, тел.: +7 (351) 222-43-15, 222-43-16.
- **Череповец**, ул. Гоголя, д 60, тел.: +7 (911) 517-87-92, +7 (820) 249-05-34.
- **Чита**, ул. Евгения Гаюсана, д. 48, стр. 5, тел. +7 (302) 228-44-79.
- **Шахты**, Ростовская область, пр-кт. Победы Революции, д. 1А, тел.: +7 (863) 303-56-10, +7 (909) 406-63-11.
- **Южно-Сахалинск**, пр-т Мира, 2 "Б"/5, корпус 8, тел.: +7 (424) 249-07-85.
- **Ярославль**, ул. Журавлева, 3Г, тел: +7 (485) 266-32-20.
- **Казахстан, г. Актобе**, жилой массив Шестихатка, д. 104/2, тел.: 8(7132)72-46-40, +7(708)589-34-01.
- **Казахстан, г. Алматы**, Илийский тракт, 29, тел: +7 (727) 225-47-45, 225-47-46.
- **Казахстан, г. Атырау**, пр-т Азаттык, 118Б, тел: +7 (7122) 30-85-06, +7 (700) 244-50-96.
- **Казахстан, г. Караганда**, ул. Складская 2А/1, тел.: +7 (707) 469-80-56.
- **Казахстан, г. Костанай**, ул. Каирбекова, 318/2, цокольный этаж, тел.: 87774451977;
- **Казахстан, г. Нур-Султан (Астана)**, ул. Циолковского, д. 4, склад 8а, тел.: +7 (771) 754-02-45.
- **Казахстан, г. Тараз**, ул. Санырак батыра, 47м, тел.: +7 777 932 86 18.
- **Казахстан, г. Усть-Каменогорск**, Самарское шоссе 9/5, тел.: 87084403219.
- **Казахстан, г. Шымкент**, ул. Сарбаздар 18. тел.: +7 (776) 808-50-05.
- **Казахстан, г Петропавловск**, ул. Универсальная 5. Тел: +7(708)589-69-00.
- **Республика Беларусь, г. Витебск**, проспект Фрунзе, д 81/24, помещение 2, тел.: + 375 25 502 19 10.
- **Республика Беларусь, г. Гомель**, ул. Текстильная, д. 9, тел.: 8 (029) 327 29 44, +375 44 510-60-00, +375 33 377-29-44, +375 23 229-39-18, +375 29 327-29-44.
- **Республика Беларусь, г. Гродно**, Промысловый пр., д. 12, тел.: +375 29 785-78-53,
- **Республика Беларусь, г. Минск**, ул. Притыцкого, д. 62/1, цокольный этаж, тел.: +375 29 7-629-629.
- **Республика Беларусь, г. Минск**, Партизанский проспект, д. 2, тел.:+375 (29) 397-02-87 (администратор).
- **Армения, г. Ереван**, улица Пушкина 51/18, тел.: +37491226998; +37441999226.

Актуальная информация по адресам сервисных центров и приобретению оригинальных запчастей также доступна на официальном сайте www.huter.su в разделе Сервис

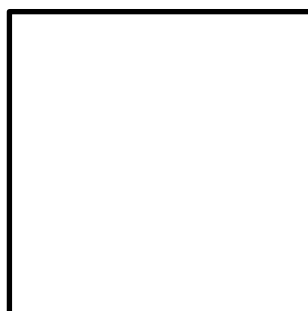

Изготовитель (импортер):
Гонконг Юаньлин Маои Ко., Лимитед
Адрес: 2003, 20 этаж, Башня 5, 33 Кантон роуд, Чимсачёй,
Коулун, Гонконг, почтовый код: 999007

Сделано в КНР

Ред.1